

Svařovací stůl ORL1000

Svařovací stůl ORL1000 z řady LS Orbit je kompaktní, ale překvapivě variabilní řešení pro přesnou práci.

Kruhová pracovní plocha o průměru 1000 mm umožňuje pohodlný přístup ze všech stran, což je ideální při montážích a svařování menších i středně velkých sestav.

Pevný rám z kvalitní oceli a litinové segmenty z materiálu GJL200 poskytují vysokou stabilitu, odolnost vůči teple i mechanickému namáhání a zaručují dlouhou životnost.

Promyšlené rozmístění otvorů a přesné kolíky dovolují rychlé a opakovatelné upínání přípravků.

ORL1000 je tak skvělou volbou pro dílny, které vyžadují maximální přístupnost, snadnou manipulaci a univerzální využití při výrobě či opravách.

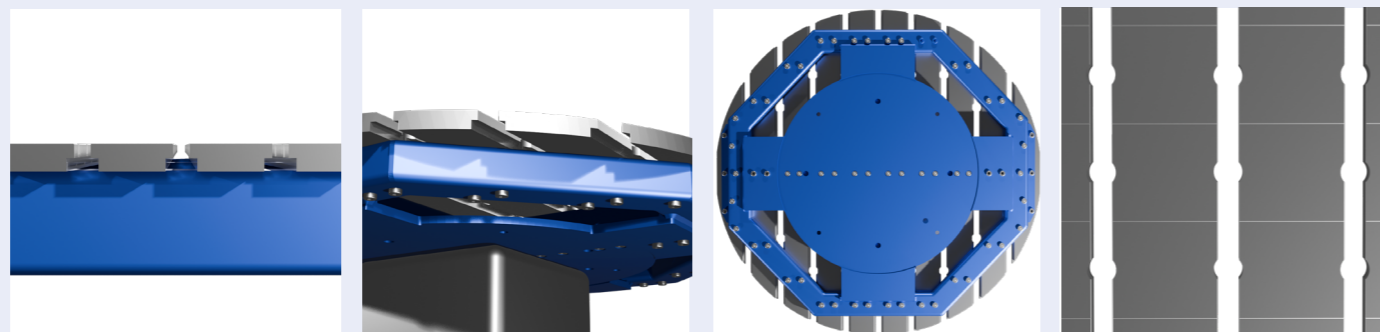
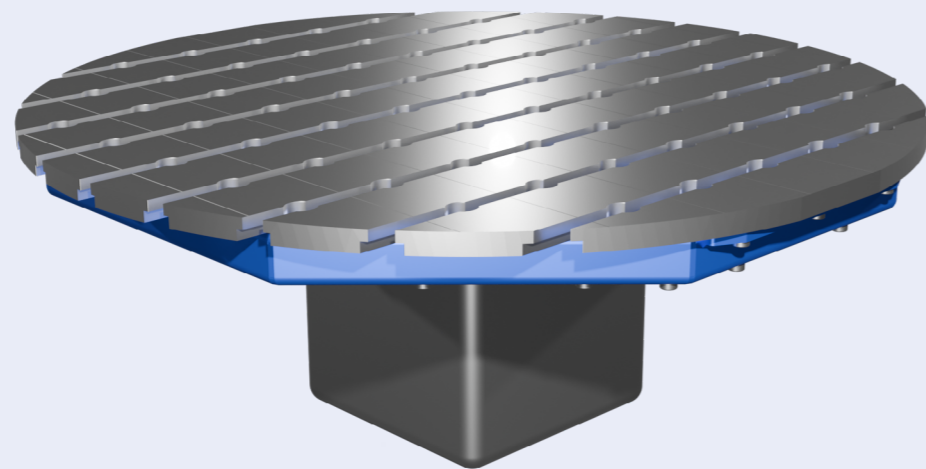

T-DRÁŽKY

Profilovaná drážka vyfrézovaná do pracovní plochy stolu umožňuje rychlé a přesné uchycení veškerého příslušenství. Díky tvaru T drží prvky pevně a nevysunují se.

Rozteč drážek	100 mm
Materiál	litina

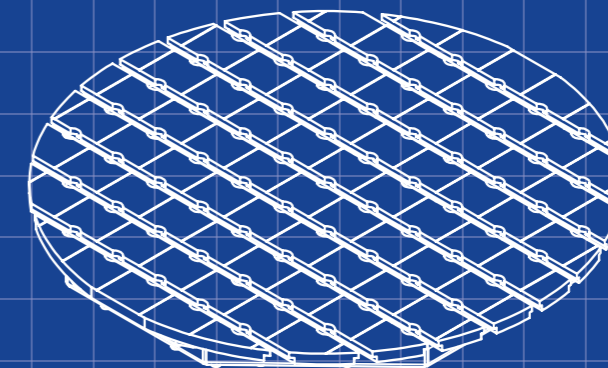

UPÍNACÍ SYSTÉM

Inovativní hřebenový upínací systém umožňuje snadné a variabilní upnutí běžně používanou upínací technikou. Jednoduché umístění do T-drážky nebo otvorů výrazně šetří čas.

LITINOVÉ LAMELY

Počet	10
Šířka drážek	18 mm
Místa pro upínání	69

VYUŽITÍ STOLU

Svařování	ano
Přípravné operace	ano
Bodování	ano
Robot	ano

HMOTNOST

Rám	61,27 kg
Lamely	100,18 kg
Celková hmotnost stolu	165 kg

MATERIÁLY

Rám	Sv. sestava
Lamely	Litina

ROZMĚRY

Výška	81 mm
Šířka	990 mm

